

Installation

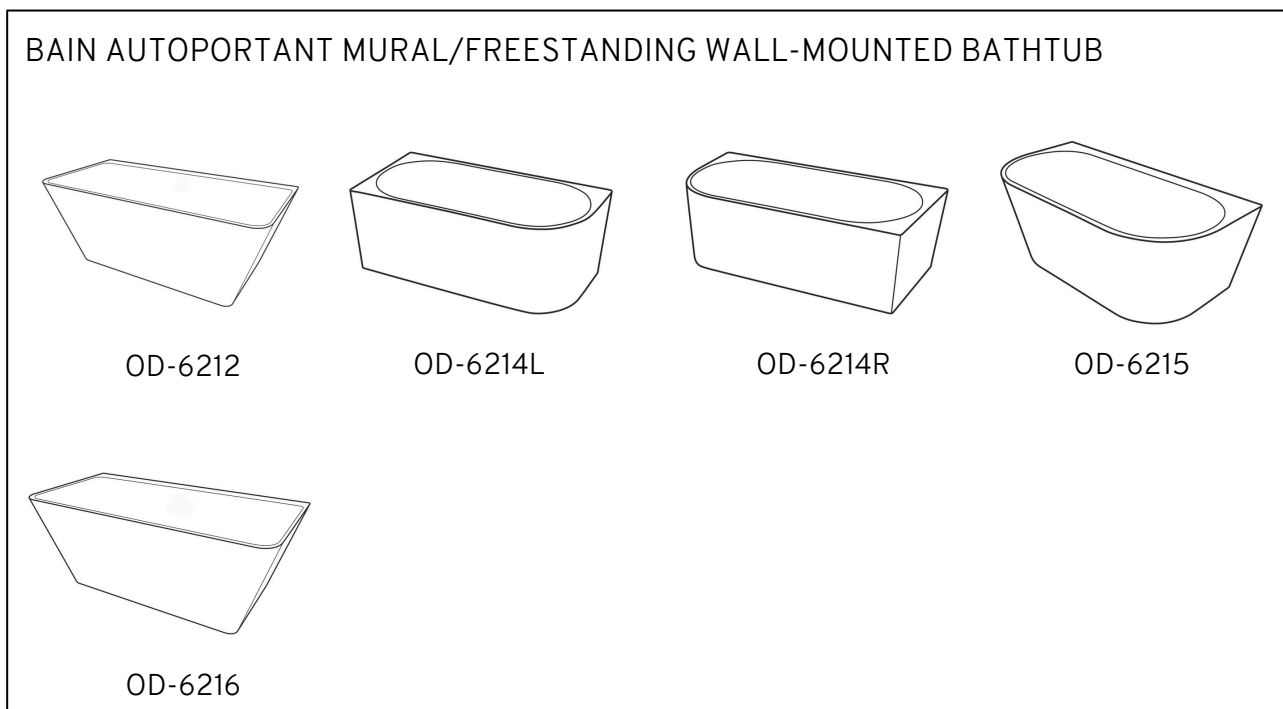

BAIN AUTOPORTANT MURAL/FREESTANDING BATHTUB WALL-MOUNTED

Matériel/Material: Acrylique/Acrylic

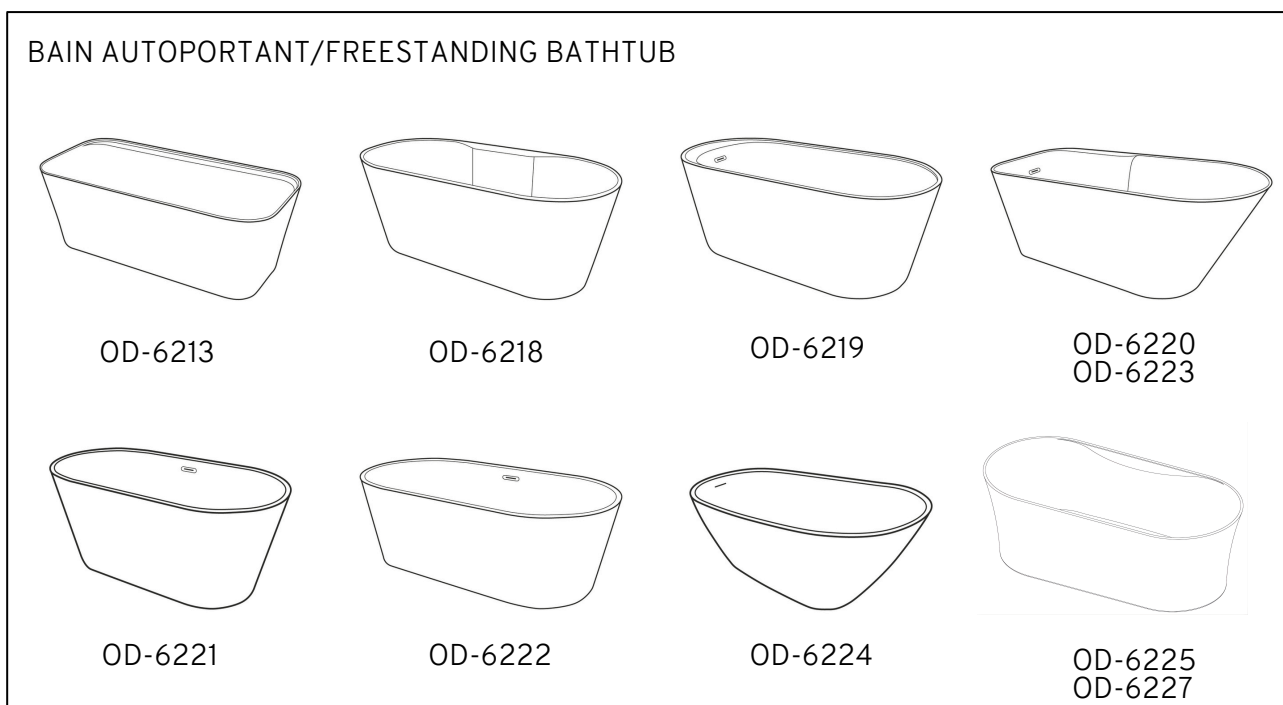

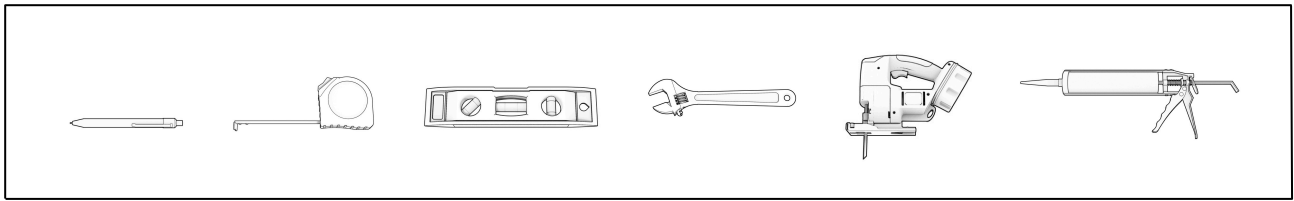

AVANT DE COMMENCER

Lisez attentivement toutes les instructions du manuel avant de commencer l'installation. Toute la plomberie et le tuyau d'évacuation doivent être mis en place avant de commencer l'installation de la baignoire. Cette baignoire est conçue pour une installation autoportante uniquement. Il est recommandé que l'installation de la baignoire soit réalisée par un professionnel compétent. Vérifiez que toutes les pièces sont présentes et qu'aucune pièce n'est endommagée ou défectueuse. Si un problème survient ou si une anomalie est constatée, signalez-le immédiatement au vendeur et n'installez pas le produit. Veuillez bien protéger la surface durant la manutention et l'installation. La baignoire ne doit pas être exposée à des variations de température excessives. Avant l'installation, veuillez inspecter le produit.

BEFORE STARTING

Read all the instructions in the manual carefully before beginning the installation. All plumbing and drain pipes must be in place before starting the installation of the bathtub. This bathtub is designed for freestanding installation only. It is recommended that the bathtub installation be carried out by a professional. Check that all parts are present and that no parts are damaged or defective. If a problem occurs or an anomaly is noted, report it immediately to the seller and do not install the product. Please protect the surface well during handling and installation. The bathtub should not be exposed to excessive temperature variations. Before installation, please inspect the product.

POINTS IMPORTANTS À RETENIR

- Fournir un support de sol adéquat.
- Assurez-vous que le sous-plancher est au niveau.
- Prévoir un accès à toutes les connexions de plomberie.
- Respecter les codes de construction et de plomberie de votre région.

IMPORTANT POINTS TO REMEMBER

- Provide adequate floor support.
- Make sure the subfloor is level.
- Allow access to all plumbing connections.
- Comply with your local building and plumbing codes.

ATTENTION/ WARNING

Ne vous asseyez pas sur le rebord de la baignoire, car il y a un risque de blessure ou de bris du produit. Nous recommandons d'être deux personnes pour réaliser l'installation de la baignoire.

Do not sit on the edge of the bathtub as there is a risk of injury or product damage. We recommend that two people carry out the installation of the bathtub.

Installation

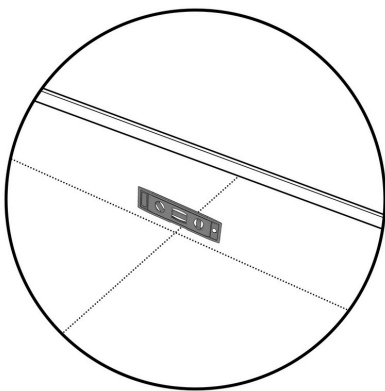

1. Nettoyer et préparer le plancher pour l'installation. Pour une installation optimale, il est important que le sol soit à niveau.

Clean and prepare the floor for installation. For optimal installation, it is important that the floor is level.

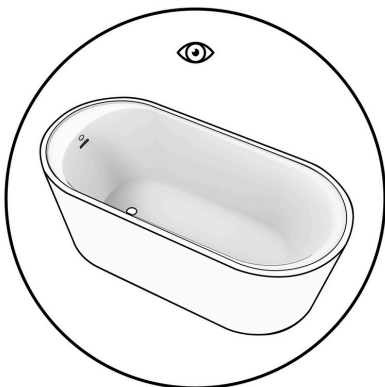

2. Sortir la baignoire de son emballage et procéder à une inspection visuelle pour vous assurer qu'il n'y a aucun défaut.

Remove the bathtub from its packaging and carry out a visual inspection to ensure that there are no imperfection or breakage.

Installation

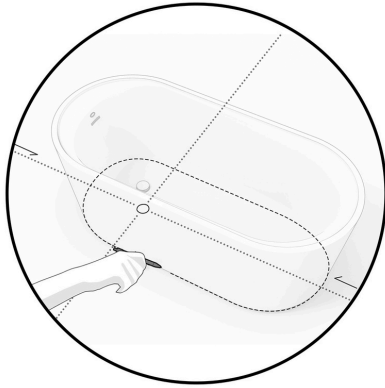

3. Placer la baignoire à l'emplacement approprié sur le sol et tracer le contour de la baignoire à l'aide d'un crayon. Tracer ensuite l'emplacement du trou du drain sur le sol. En utilisant une couverture, un carton ou une autre surface protectrice propre, tournez la baignoire sur le côté de manière à ce qu'elle soit correctement soutenue. *Étape optionnelle : mesurez l'intérieur de la jupe afin de référencer les blocs de bois au sol. Fixez les blocs de bois au sol en suivant les références marquées.*

Place the bathtub in the appropriate location on the floor and trace the outline of the bathtub with a pencil. Then trace the location of the drain hole on the floor. Using a blanket, cardboard, or other clean protective surface, turn the bathtub on its side so that it is properly supported. *Optional step: measure the inside of the skirt to reference the wooden blocks on the floor. Fix the wooden blocks to the ground following the marked references.*



4. La baignoire est livrée avec un drain partiellement installé. Finalisez l'installation du drain déjà présent sur la baignoire en serrant l'anneau de fixation. **Il est possible de choisir un drain d'une autre finition. D'autres options sont disponibles.*

The bathtub comes with a partially installed drain. Finalize the installation of the drain already present on the bathtub by tightening the fixing ring. **It is possible to choose a drain with a different finish. Other options are available.*

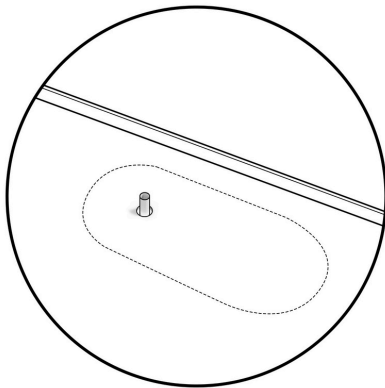

5. Le tuyau d'évacuation d'eau doit être mis en place au bon endroit. Il est important qu'il n'y ait aucun élément trop près du tuyau d'évacuation d'eau (conduits de chauffage, fils électriques,...).

The drain pipe must be placed in the correct location. It is important that there are no element too close to the drain pipe (heating ducts, electrical wires,...).

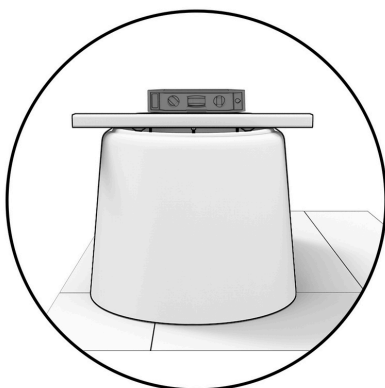

6. Placer la baignoire à l'envers sur une surface lisse et propre pour protéger la surface. Ajuster les pattes de sorte qu'elles dépassent de 1/8 de pouce de la base de la baignoire. Retourner la baignoire pour vous assurer qu'elle est stable sur le sol. Vérifier que toutes les pattes sont en contact avec le sol et que la baignoire soit à niveau.

Place the bathtub upside down on a smooth, clean surface to protect the surface. Adjust the feet so that they extend 1/8 inch from the base of the bathtub. Turn the bathtub over to ensure it is stable on the floor. Check that all feet are in contact with the floor and that the bathtub is level.

Installation



7. Fixer le filetage de tuyau femelle de 1 1/2 pouce au drain mâle de la baignoire de 1 1/2 pouce (tuyau femelle non inclus).

Attach the 1 1/2 inch female pipe thread to the 1 1/2 inch male bathtub drain (female pipe not included).

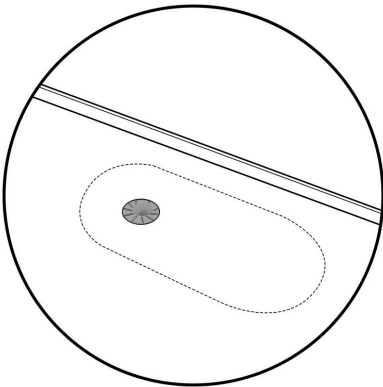

8. Si vous avez acheté un drain « drop-in », vous devez l'installer à cette étape. Veuillez vous référer au guide d'installation du drain avant d'installer la baignoire.

If you purchased a drop-in drain, you must install it at this step. Please refer to the drain installation guide before installing the bathtub.

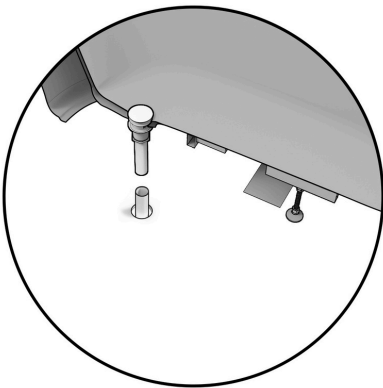

9. Connecter le drain à la plomberie (précédemment installée). Terminer l'installation de la pièce de montage. Vérifier que la baignoire soit stable au sol et que la baignoire est à niveau.

Connect the drain to the plumbing (previously installed). Complete the installation of the mounting piece. Check that the bathtub is stable on the ground and that the bathtub is level.

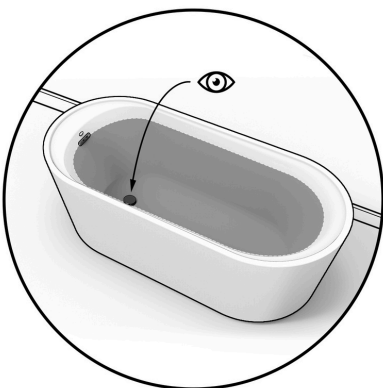

10. Réaliser un test d'eau en remplissant la baignoire d'eau jusqu'au trop-plein, puis la vider tout en inspectant les raccords de vidange situés sous le sol pour rechercher de potentielles fuites d'eau.

Perform a water test by filling the bathtub with water up to the overflow, then drain it while inspecting the drain connections under the floor for potential water leaks.

Installation



11. Une fois le test réalisé et si aucune fuite d'eau n'est constatée, appliquer du silicone sur le contour en dessous de la baignoire afin de la fixer en place. Essuyer tout excès de silicone autour de la baignoire. Veuillez attendre 24 heures avant d'utiliser la baignoire.

Once the test is done and if no water leaks are found, apply silicone around the underside of the bathtub to fix it in place. Wipe off any excess silicone around the bathtub. Please wait 24 hours before using the bathtub.



⚠ IMPORTANT ⚠

Cette étape supplémentaire est exclusivement destinée aux baignoires de la catégorie **BAIN AUTOPORTANT MURAL**.

This additional step is exclusively intended for bathtubs in the **FREESTANDING WALL-MOUNTED BATHTUB** category.

12. Si la baignoire est installée à plat contre un mur sans dégagement, veuillez appliquer du silicone tout le long du rebord de la plage de la baignoire pour sceller le joint entre le rebord et le mur. Essuyez tout excès de silicone. Attendez 24 heures avant d'utiliser la baignoire.

If the bathtub is installed flat against a wall with no clearance, please apply silicone along the entire edge of the bathtub shelf to seal the joint between the rim and the wall. Wipe off any excess silicone. Wait 24 hours before using the bathtub.

Drain de bain/Bath drain

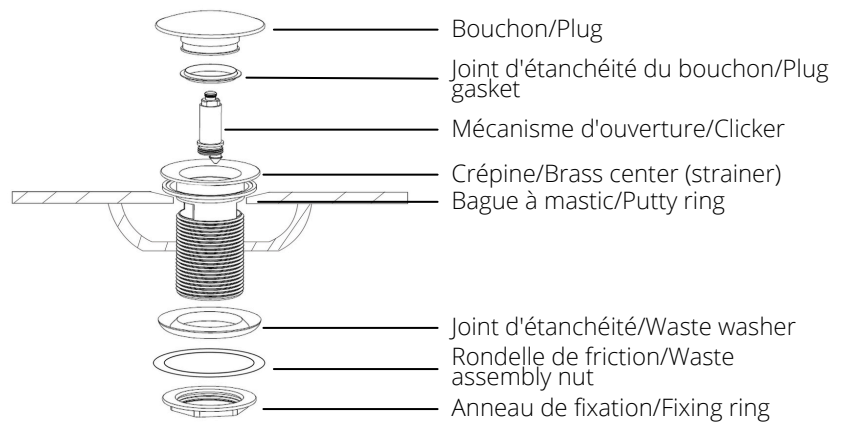

DÉPANAGE/TROUBLESHOOTING

- L'eau s'accumule autour du drain et la baignoire ne se vide pas complètement. Vérifier si l'installation est de niveau et si la baignoire est bien appuyée sur ses pattes. Avec l'aide de niveau, placer au fond de la baignoire, s'assurer d'avoir une légère pente vers le drain.
- Si nécessaire, ajuster les pattes sous la baignoire. Le fond de la baignoire bouge pendant l'utilisation. La baignoire n'est pas bien appuyée sur sa base. Si nécessaire, ajuster les pattes sous la baignoire.
- Water collects around the drain and the tub does not drain completely. Check if the installation is level and if the bathtub is properly supported on its legs. Using the level, place at the bottom of the bathtub, making sure you have a slight slope towards the drain.
- If necessary, adjust the legs under the bathtub. The bottom of the bathtub moves during use. The bathtub is not properly supported on its base. If necessary, adjust the legs under the bathtub.

ENTRETIEN/MAINTENANCE

Une désinfection régulière constitue une excellente prévention contre les types de bactéries susceptibles de se développer au fil du temps dans la baignoire. Pour un entretien régulier, utilisez uniquement un chiffon humide et un savon doux. Vous pouvez appliquer un nettoyant spécial pour baignoire en acrylique pour ajouter du lustre et protéger la finition. Pour enlever une tache tenace, utilisez de l'alcool isopropylique pour tenter de la déloger ; (l'alcool isopropylique est toxique ; suivez les consignes de sécurité indiquées sur le contenant et portez des gants de caoutchouc).

Regular disinfection is an excellent prevention against types of bacteria that can develop over time in the bathtub. For regular maintenance, use only a damp cloth and mild soap. You can apply a special acrylic bathtub cleaner to add shine and protect the finish. Stubborn stains: Use isopropyl alcohol to try to remove a particularly stubborn stain from the bathtub (isopropyl alcohol is toxic; follow the safety instructions on the container and wear rubber gloves). Never use abrasive products or powders (such as Vim, Ajax, Comet, etc.), petroleum distillates, or other solvents to clean the bathtub. Do not use a brush with metal bristles or abrasives to clean stains.

NE PAS UTILISER/DO NOT USE

Des produits nettoyants contenant de la poudre abrasive (de type Vim, Ajax, Comet, etc.), des distillats de pétrole, des chlorures, de l'alcool, de l'ammoniac ou d'autres solvants pour nettoyer la baignoire. N'utilisez pas de brosse à poils métalliques, de tampons abrasifs ou de brosses. Évitez l'utilisation d'huiles essentielles, d'acétone, de peroxyde, de teinture pour cheveux ou de sels d'Epsom.

Cleaning products containing abrasive powder (such as Vim, Ajax, Comet, etc.), petroleum distillates, chlorides, alcohol, ammonia or other solvents to clean the bathtub. Do not use a wire bristle brush, abrasive pads or brushes. Avoid the use of essential oils, acetone, peroxide, hair dye or Epsom salts.

RÉPARATION/REPAIR

Petites égratignures : on peut faire disparaître les égratignures superficielles au moyen de cire d'auto (NuFinish, Meguiar) ou avec une pâte de polissage (compound). Réparation importante : les dommages importants, y compris les égratignures profondes, éclats et les fentes peuvent souvent être réparés par un professionnel.

Minor scratches: Superficial scratches can be removed with car wax (NuFinish, Meguiar) or polishing paste (compound). Major Repair: Major damage including deep scratches, chips and splits can often be repaired by a professional.

IMPORTANT

*Pour les détails de la garantie, veuillez toujours vous référer aux versions les plus à jour disponibles sur notre site (www.odass.ca).

*For warranty details, please always refer to the most up-to-date versions available on our site (www.odass.ca).